

Приварку петли, поз.2 производить после установки серьеи поз.3.

Поз.1

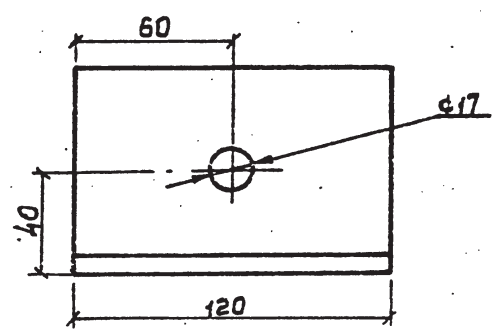
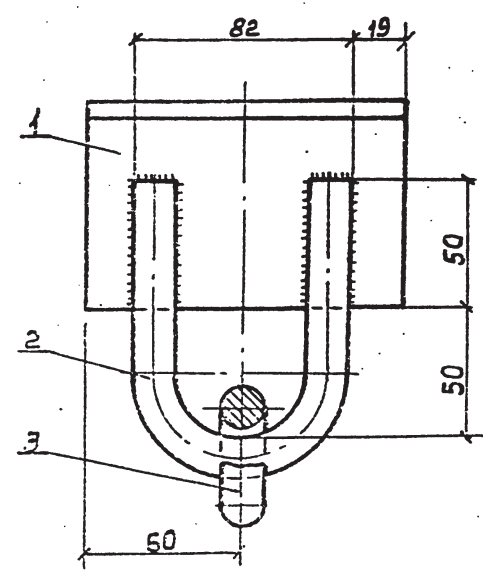

Поз.	Наименование	Кол.	Примечание
<u>Детали</u>			
1.	Удочка 80x80x6 ГОСТ 8509-86	1	0,88кг
2.	Петля Кру16 ГОСТ 2590-71	1	сп.докум. 3.407.1-143.8.5
<u>Стандартные изделия</u>			
3.	Серьеи СРС-7-17 ГОСТ 2725-78	1	

3.407.1-143.8.27

Накладка
0Г2

Стандарт	Масса	Масштаб
Р	1,6	1:2
Лист		Листов 1

Нач.этд	Кулькович	<i>С.Кулькович</i>
Нач.кар	Солнцева	<i>Л.Солнцева</i>
Гип	Идаров	<i>И.Идаров</i>
Вед.инж	Шляпачин	<i>В.Шляпачин</i>
Линк.	Караваевич	<i>В.Караваевич</i>

БЕЛЫНГЕПРОЕКТ

234/3-09 32

Ш.В. Шляпачин