

Сварку производить электродом Э42А ГОСТ9467-75.

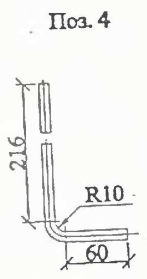
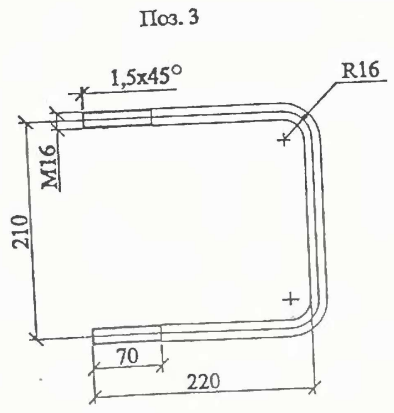

Формат	Зона	Поз.	Обозначение	Наименование	Кол.	Примечание
				Детали		
БЧ		1	ГОСТ8509-86	Уголок 70x70x6, L=625	1	4,0кг
БЧ		2	ГОСТ8509-86	Уголок 70x70x6, L=300	2	1,9кг
БЧ		3	ГОСТ2590-88	Круг 16, L=645	2	1,0кг
БЧ		4	ГОСТ2590-88	Круг 10, L=300	2	0,2кг
				Стандартные изделия		
		5		Гайка М16	4	

						21.0112-16			
Изм.	Кол. уч.	Лист	№ док.	Подп.	Дата	Стяжка Х89	Стандия	Масса	Масштаб
							Р	10,6	1:5
							Лист	Листов	1
И. контр.	Амелина				5.12	АООТ "РОСЭП"			
Пров.	Иванов				5.12				
Разраб.	Калабахов В				5.12				